

ПК0304834

6

# ГРОДНЕНСКИЙ ЗАВОД АВТОМОБИЛЬНЫХ АГРЕГАТОВ



GRODNO AUTOMOBILE UNIT PLANT

Подборка  
18p  
5л



ГЗАА

# ГРОДНЕНСКИЙ ЗАВОД АВТОМОБИЛЬНЫХ АГРЕГАТОВ



Гродненский завод  
автомобильных агрегатов —  
одно из старейших  
предприятий Белоруссии.  
Начавший свою историю в 1884 году  
с небольшой ремонтной мастерской  
предпринимателей Боровских,  
завод стал сегодня ведущим предприятием  
отрасли по выпуску амортизаторов  
для грузовых и легковых автомобилей,  
тормозных камер  
и тормозных камер  
с энергоаккумуляторами.

Grodno Automobile  
Unit Plant is one of  
the oldest enterprises  
in Belarus.  
Having begun its history  
in 1884 as a small  
repair shop  
of businessmen Borovsky,  
the plant has become  
today the leading  
enterprise of the branch  
in manufacturing of shock  
absorbers for commercial  
and passenger vehicles,  
brake chambers and spring  
brake actuators.

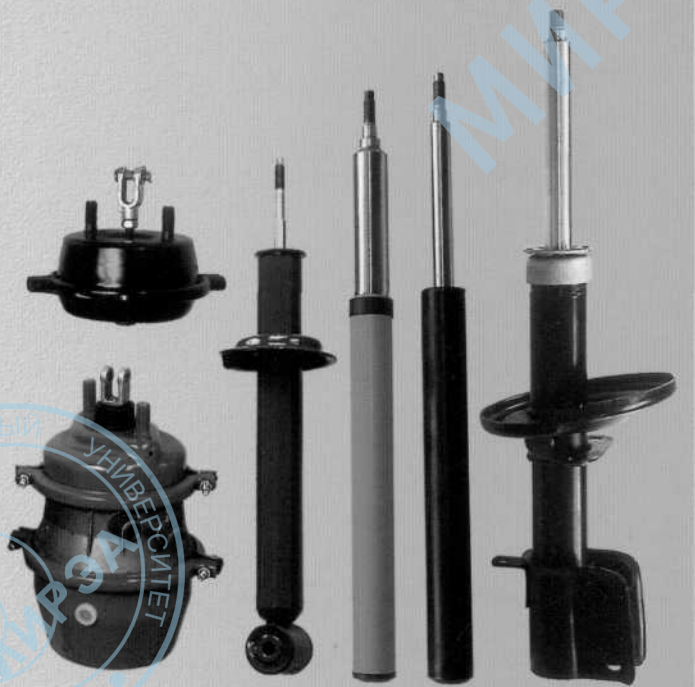



# GRODNO AUTOMOBILE UNIT PLANT



Гродненский завод автомобильных агрегатов — это современное предприятие, обладающее современным оборудованием и современными технологиями.

На заводе имеются станки и оборудование таких фирм, как "VUMA-TRADING", Словакия

- линия сборки клапана сжатия, "PEDRAZZOLI", Италия
- автомат для резки труб, "Bilstein", Германия
- сборочное оборудование и испытательные стенды, "Schuler" и "SMG", Германия
- прессовое оборудование.

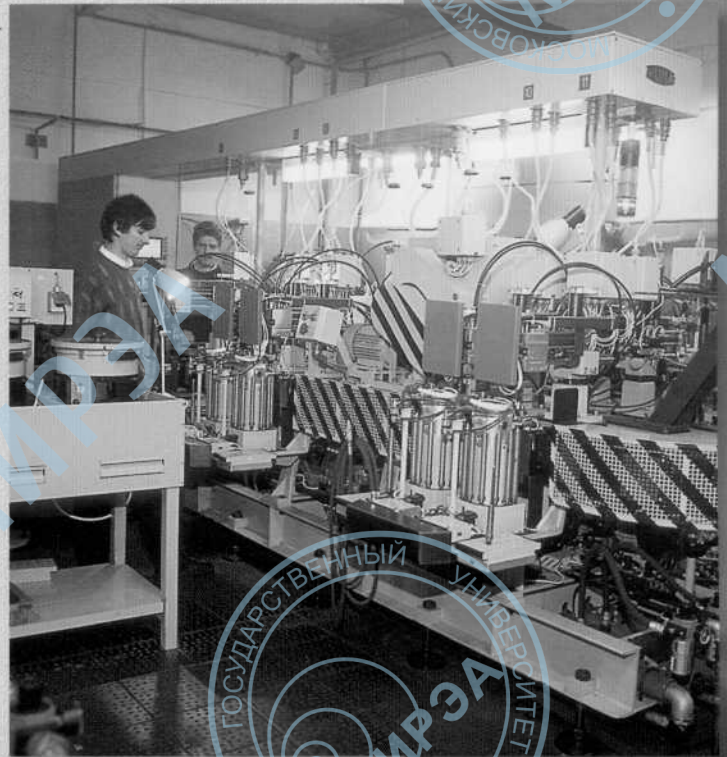

Grodno Automobile Unit Plant is a modern enterprise with up-to-date equipment and technologies.

The plant uses machines and equipment of such firms as "VUMA-TRADING", Slovakia (pressure valve assembly line), "PEDRAZZOLI", Italy (pipe cutting machine), "BILSTEIN", Germany (assembly equipment and test stands), "SCHULER" and "SMG", Germany (press equipment).







# GRODNO AUTOMOBILE UNIT PLANT

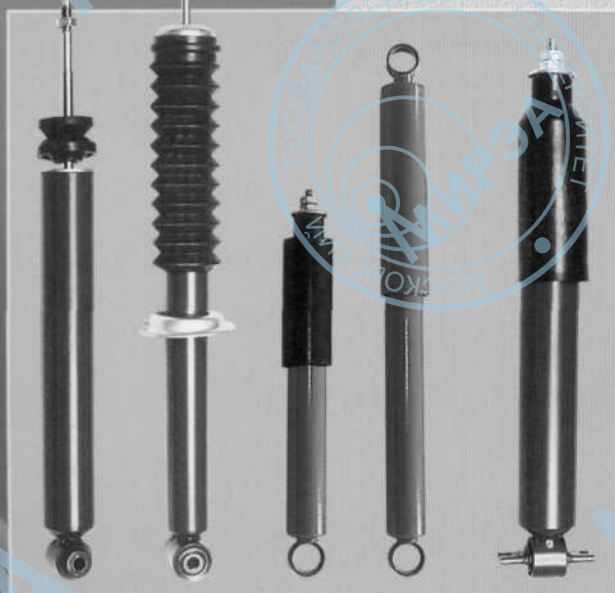

Газонаполненные амортизаторы для "ВАЗ", "Москвич", "ГАЗ"

Gas-filled shock absorbers for "VAZ", "Moskvich", "GAZ"



Газонаполненные амортизаторные стойки и вставные патроны для "ВАЗ", "Москвич" и "ЗАЗ"

Gas-filled shock absorber struts and insert cartridges for "VAZ", "Moskvich" and "ZAZ"



Амортизаторы сиденья водителей грузовых автомобилей, для тягово-сцепных устройств, для мотоциклов Минского МВЗ, газовые пружины

Shock absorbers for driver's seat for lorries, traction and coupling devices, motor-cycles MVZ, gas springs



# ВЫПУСКАЕМАЯ ПРОДУКЦИЯ



Стойки, вставные патроны, амортизаторы для легковых автомобилей всех марок, выпускаемых странами СНГ  
Shock absorber struts and shock absorbers for passenger cars of all types produced in CIS countries



Амортизаторы и вставные патроны для автомобилей импортного производства  
Shock absorbers and insert cartridges for cars of foreign make

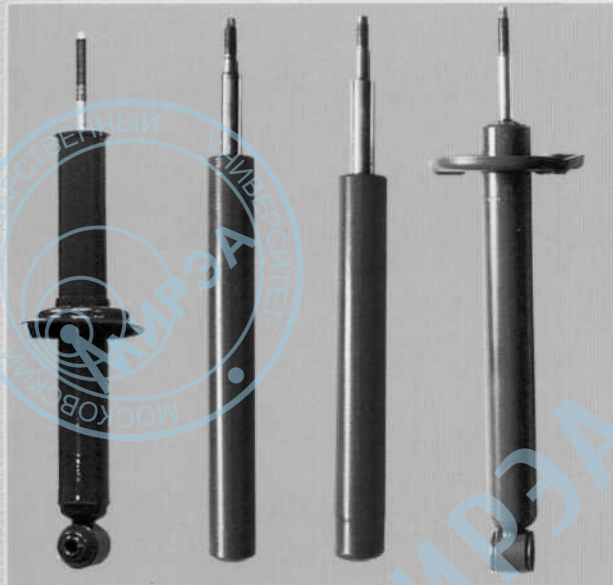

Тормозные камеры для всех видов грузовых автомобилей, прицепов и полуприцепов, выпускаемых странами СНГ



Brake chambers for all kinds of lorries, trailers and semi-trailers produced in CIS countries

Тормозные камеры с энергоаккумулятором для автомобилей "МАЗ", "КАМАЗ", автобусов "Икарус", "ЛиАЗ", "ЛАЗ", троллейбусов

Spring brake actuators for lorries "KAMAZ", "MAZ", buses "IKARUS", "LAZ", "LiAZ", trolleybuses





# GRODNO AUTOMOBILE UNIT PLANT

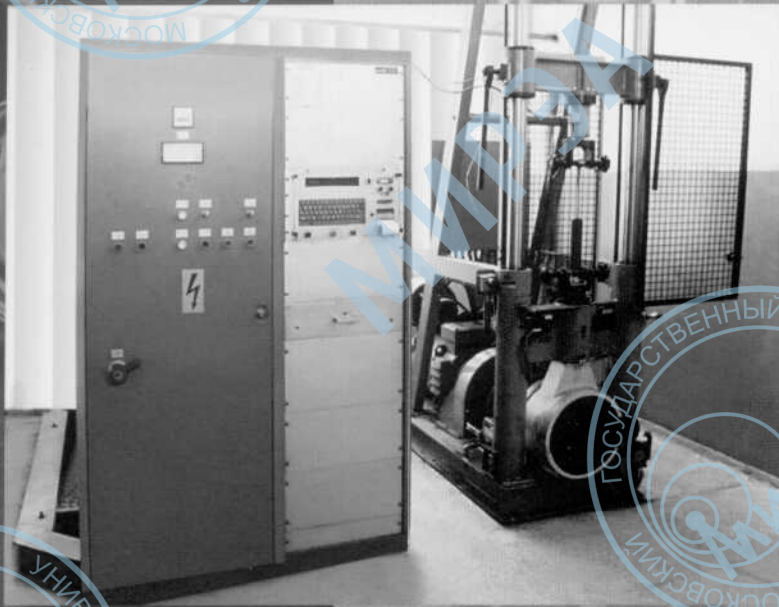
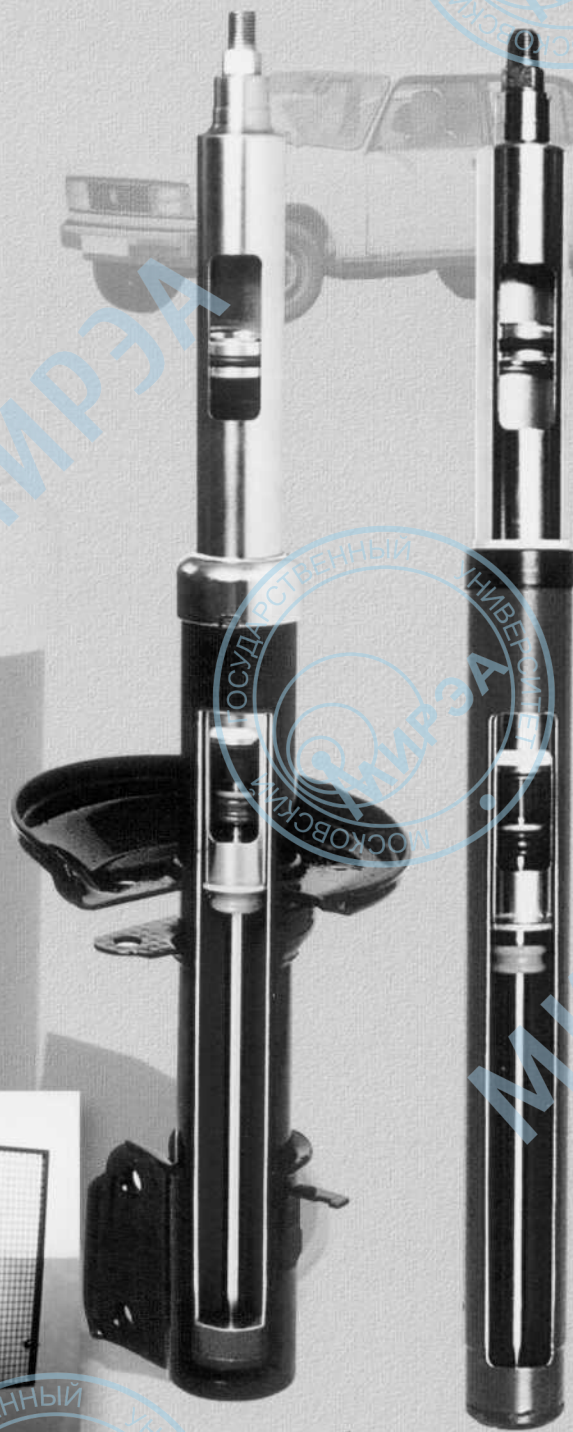
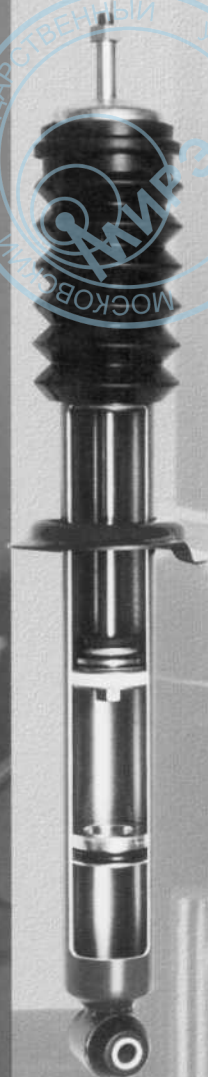

Испытательная лаборатория аттестована и сертифицирована для проведения испытаний амортизаторов и тормозных камер Госстандартом Республики Беларусь.

The test laboratory of the plant is attested and certified by Belgosstandart for executing tests of shock absorbers and brake chambers.



## ПАРТНЕРЫ ГЗАА

Наше предприятие хорошо известно как поставщик для сборочных конвейеров таких автомобильных гигантов, как "МАЗ", "КАМАЗ", "ГАЗ", "АвтоКрАЗ", "МЗКТ".

Мы также производим поставки на сборочные конвейеры АО "Москвич", Серпуховского АЗ, Львовского АЗ, Лидского опытного завода "Неман" по производству автобусов, автобусного производства "МАЗ", МТЗ, Минского ОАО "Мотовело", ООО "Ликийский автобус".

Мы также поставляем запасные части на рынки Прибалтики, Украины и России.

У ГЗАА налажены хорошие связи с поставщиками материалов и комплектующих в России, Польше, Германии, Украине, Словакии, Латвии, что обеспечивает хороший уровень качества продукции.

Our enterprise is well-known as a supplier of assembly lines of such automotive giants as "MAZ", "KAMAZ", "GAZ", "AUTOKRAZ", "MZKT".

We also make deliveries for assembly lines of JSC "Moskvich", Serpukhov and Lvov automobile plants, Lida experimental bus manufacturing plant "Neman", bus production "MAZ", MTZ, Minsk JSK "Motovel", PLC "Likinsky avtobus", as well as deliver spare parts to the markets of Baltia, Ukraine and Russia.

Grodno Automobile Unit Plant has established good relations with suppliers of materials and components in Russia, Poland, Germany, Ukraine, Slovakia and Latvia, thus ensuring high quality of our products.

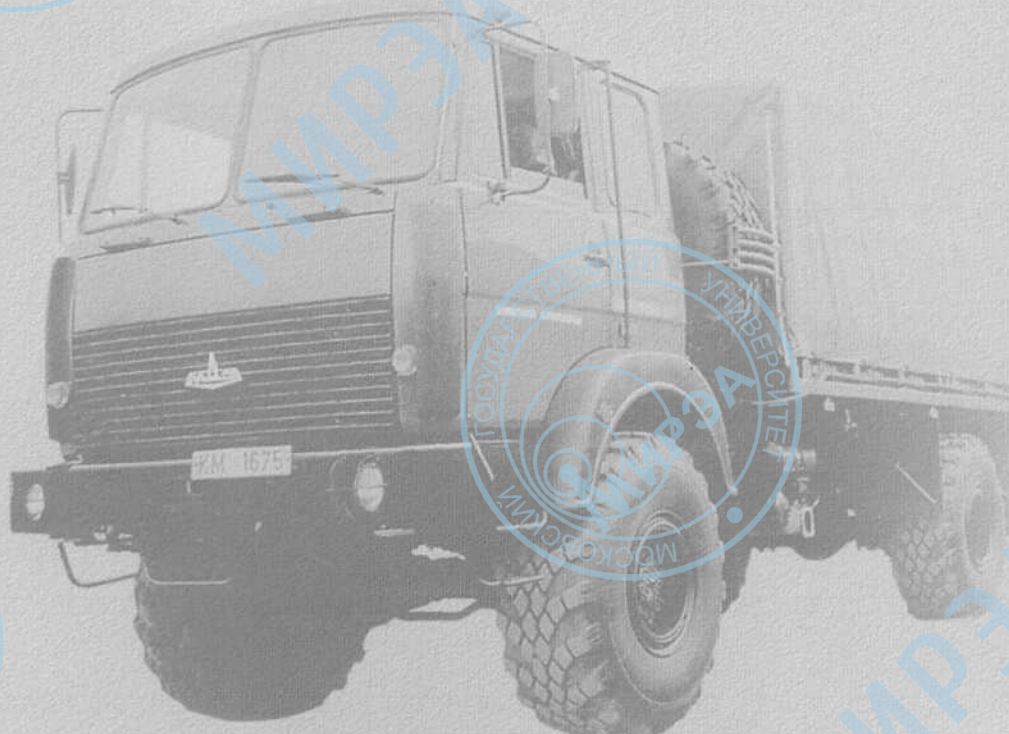

ГЗАА

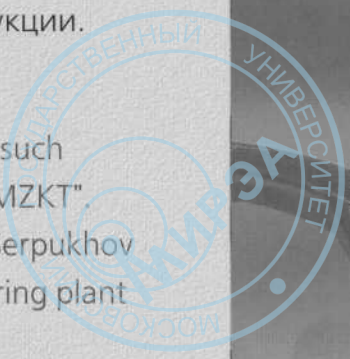





230005, г.Гродно, ул. Курчатова, 1а  
тел. (0152) 33-63-59, 33-29-51  
факс (0152) 33-29-51, 33-20-18  
E-mail: gzaa@mail.grodno.by

1a Kurchatova st. 230005 Grodno Belarus  
phone (375 152) 33-63-59, 33-29-51  
fax (375 152) 33-29-51, 33-20-18  
E-mail: gzaa@mail.grodno.by



### НАШИ ФИРМЕННЫЕ МАГАЗИНЫ В ГРОДНО



Design Y.Kubarev, print "TARPEY printing house"



ГЗАА

БЕЛАРУСЬ-ГРОДНО

## Тормозные камеры

## Камера тормозная с энергоаккумулятором ТИЦ 30/30, ТИЦ 30/24

Применяемость: 30.3519300, 30.3519200 – троллейбусы, прицепы

ТЕХНИЧЕСКАЯ ХАРАКТЕРИСТИКА:	30/30	/	30/24
Ход штока, мм, не менее			
силовой части			- 57
энергоаккумулятора			- 57
Усилие на штоке при ходе 20 мм, Н, не менее:			
от силовой части при давлении 0,6 Мпа			- 750
от энергоаккумулятора (пружинной части)			- 750 / 810
Рабочее давление, от...до, Мпа			- 0,65..0,8
Давление блокировки БРУ, Мпа, не более			- 0,65
Резьба бобышек			- M16x1,5-6H
Масса, кг не более			- 14,9 / 14,1

## Камера тормозная с энергоаккумулятором ТИЦ 9/20

Применяемость: 4540.3519110-10 – трактора МТЗ

ТЕХНИЧЕСКАЯ ХАРАКТЕРИСТИКА:	
Ход штока, мм, не менее	
силовой части	- 43
энергоаккумулятора	- 43
Усилие на штоке при ходе 20 мм, Н, не менее:	
от силовой части при давлении 0,6 Мпа	- 300
от энергоаккумулятора (пружинной части)	- 650
Рабочее давление, от...до, Мпа	- 0,65..0,8
Давление блокировки БРУ, Мпа, не более	- 0,65
Резьба бобышек	- M16x1,5-6H
Масса, кг не более	- 9,5

## Тормозные камеры

№ п/п	Номер изделия	Применяемость
1	100-3519010-01	ЗИЛ – 131 п.,п., прицепы
2	100-3519010-11	ЗИЛ – 131 п.,п., прицепы
3	100-3519010-21	для продукции Брянского автозавода
4	100-3519210-01	ЗИЛ – 131 п.,п., МАЗ п.п.
5	100-3519210-11	КАМАЗ з.п.
6	12.3519010	ЛиАЗ – 5256
7	12.3519110-01	ЛиАЗ – 5256
8	18.3519010; -01	МАЗ, прицепы, экскаваторы, КрАЗ 260,6437
9	19.3519310; -02	МАЗ п.п., трактора, прицепы
10	19.3519310-03	Троллейбусы ЗИУ
11	20.3519100-01; -11	КАМАЗ 5320, 53212, 551, ЗИЛ з.п.
12	24.3519200-01	МАЗ 54323, 5551, 5336, 54321, 54331, 53366, 64221
13	24.3519200-10	Автобус ИКАРУС
14	35.3519200	Курганские большегрузные прицепы
15	30.3519300	Троллейбусы ЗИУ





## МОБИЛЬНЫЕ КАМЕРЫ

### Камера термомеханическая с энергоаккумулятором ТИП 24/24

**Применяемость:** 24.3519200-01 – автомобили МАЗ. КрАЗ  
24.3519200-10 – автобусы “Икарус”

**ТЕХНИЧЕСКАЯ ХАРАКТЕРИСТИКА:** Ход штока, мм, не менее

силовой части	- 57
энергоаккумулятора	- 57
Усилие на штоке при ходе 20 мм, Н, не менее:	
от силовой части при давлении 0,6 Мпа	- 750
от энергоаккумулятора (пружинной части)	- 750
Рабочее давление, от...до, Мпа	- 0,65..0,8
Давление блокировки БРУ, Мпа, не более	- 0,65
Резьба бобышек	- М16х1,5-6Н
Масса, кг не более	- 11,5-12

### Камера термомеханическая с энергоаккумулятором ТИП 12/20

**Применяемость:** 12.3519110-01 – автобусы «ЛиАЗ – 5256»

**ТЕХНИЧЕСКАЯ ХАРАКТЕРИСТИКА:** Ход штока, мм, не менее

силовой части	- 50
энергоаккумулятора	- 50
Усилие на штоке при ходе 20 мм, Н, не менее:	
от силовой части при давлении 0,6 Мпа	- 400
от энергоаккумулятора (пружинной части)	- 650
Рабочее давление, от...до, Мпа	- 0,65..0,8
Давление блокировки БРУ, Мпа, не более	- 0,65
Резьба бобышек	- М16х1,5-6Н
Масса, кг не более	- 10,6

### Камера термомеханическая с энергоаккумулятором ТИП 20/20

**Применяемость:** 20.3519100-01 – автомобили КАМАЗ  
20.3519100-11

**ТЕХНИЧЕСКАЯ ХАРАКТЕРИСТИКА:** Ход штока, мм, не менее

силовой части	- 57
энергоаккумулятора	- 57
Усилие на штоке при ходе 20 мм, Н, не менее:	
от силовой части при давлении 0,6 Мпа	- 650
от энергоаккумулятора (пружинной части)	- 650
Рабочее давление, от...до, Мпа	- 0,65..0,8
Давление блокировки БРУ, Мпа, не более	- 0,65
Резьба бобышек	- М16х1,5-6Н
Масса, кг не более	- 10,2

БЕЛАРУСЬ  
230015, г. Гродно  
ул. Курчатова, 1а



E-mail: GZAA@MAIL.GRODNO.BY

тел. (0152) 780419  
факс (0152) 784855







**Амортизаторы, амортизаторные стойки гидравлические двухтрубные и газонаполненные однотрубные**



	год выпуска		СТАНДАРТ	КОМФОРТ		СТАНДАРТ	КОМФОРТ
--	-------------	--	----------	---------	--	----------	---------

**ГАЗ**

ГАЗ 24 3102 3110 и их модиф.	A		113.2905006-63 113.2905006-63 <sup>0</sup>	45.3.2905006	A		113.2915006-60 113.2915006-63 <sup>0</sup>	45.3.2915006
"Газель" ГАЗ-3302	A		30.2905006 30.2905006-03 <sup>0</sup>	45.4.2905006	A		30.2905006 30.2905006-03 <sup>0</sup>	45.4.2905006
ГАЗ-53	A			40.1.2905006				
"Соболь" ГАЗ					A			45.2905006

**ЗАЗ**

ЗАЗ 968 и их модиф.	A		11.2905006-70		A		11.2915006-70	
ЗАЗ 1102 и их модиф.	АС		19.2905010-80л.▲		A		116.2915006	
	АС		19.2905011-80л.▲					
	ПВ		19.2905008-80					





	год выпуска	НИ	СТАНДАРТ	КОМФОРТ	НИ	СТАНДАРТ	КОМФОРТ
--	-------------	----	----------	---------	----	----------	---------

### ЛуАЗ

ЛуАЗ 967М, 969М, 1302 и их модиф.	A		11.2915005-02		A		111.2915005-02
	A		11.2915005-30 <sup>Ⓟ</sup>		A		111.2915005-30 <sup>Ⓟ</sup>
ЛуАЗ 13021	A		11.2915005-02		A		11.2915005-02
	A		11.2915005-30 <sup>Ⓟ</sup>		A		11.2915005-30 <sup>Ⓟ</sup>

### АО «Ижмаш»

ИЖ 412ИЭ	A		11.2905005-02	15.2905005	A		11.2915005-02	12.2915005
	A		11.2905005-30 <sup>Ⓟ</sup>		A		11.2915005-30 <sup>Ⓟ</sup>	

### СеАЗ

ОКА 1111	АС		20.2905010		A		118.2915006
					A		118.2915005-03 <sup>Ⓟ</sup>

### УСЛОВНЫЕ ОБОЗНАЧЕНИЯ

НИ	наименование изделия		Крепление «штырь – проушина»
	тип крепления		Крепление «проушина – проушина»
A	амортизатор	①	Неразборный амортизатор
АС	амортизаторная стойка	②	Амортизаторная стойка с малой чашкой под Уменьшенный опорный виток пружины
ПВ	патрон вставной а/стойки	③	Амортизаторная стойка с малой чашкой и Видоизмененным верхним штыревым креплением
П.	правая		
л.	левая		
S	специальное крепление		
▲	изготовление по заказу		

БЕЛАРУСЬ  
230015, г. Гродно  
ул. Курчатова, 1а

тел. (0152) 337219  
факс (0152) 784855

E-mail: [GZAA@MAIL.GRODNO.BY](mailto:GZAA@MAIL.GRODNO.BY)



17K 0304834 (4)

6



## Газовые пружины

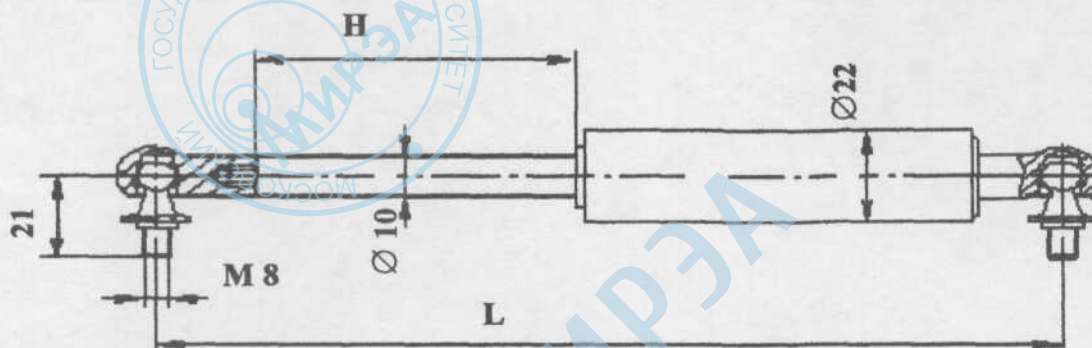

Обозначение	L (мм)	H (мм)	F1 (Н)	Применение
11.8407010	500	200	400	МАЗ 6422 и модиф.
11.8407010-40	500	200	80	МАЗ 6422 и модиф.
11.8407010-10	450	175	280	ВАЗ 2108...2109
11.8407010-20	500	200	280	ИЖ-КОМБИ
11.8407010-30	450	175	320	ТАВРИЯ, ИЖ-2126, ВАЗ-2121
11.6308010	450	175	340	ОКА
11.1.6308010	500	200	400	Москвич-2141
11.2.6308010	370	135	700	Москвич-2144
11.6308010-10	678	290	700	ГАЗ-2217, «Соболь»
11.6308010-30	340	115	300	Автобусы МАЗ
11.6308010-40	570	230	400	Автобусы МАЗ
11.6308010-50	365	140	700	ГАЗ-3111
11.6308010-60	300	100	500	ГАЗ-3111
11.6308010-70	570	230	700	Автобусы МАЗ

F1 – min сила при растяжении в конце хода ( 5 мм до полного растяжения)

\* по заказу потребителя возможно изготовление пружин газовых со следующими характеристиками:

H – от 50 до 300 мм;

L – от 150 до 750 мм;

F1 – от 10 до 1000 Н

БЕЛАРУСЬ  
230015, г. Гродно  
ул. Курчатова, 1а



E-mail: GZAA@MAIL.GRODNO.BY

тел. (0152) 337219  
факс (0152) 784855





170304834(8)

6



**АМОРТИЗАТОРЫ  
специального назначения**

Наименование		Обозначение	Примечание	
Амортизатор (газонаполненный)		11.6809010	Автомобили КАМАЗ	
Амортизатор (газонаполненный)		11.6809010	Автомобили МАЗ	
Амортизатор (гидравлический)		114.2915019	Карьерные самосвалы БелАЗ	
Амортизатор (газонаполненный)		11.6809010	Трактора МТЗ	
Амортизатор (газонаполненный)		80.6809100 80.6809100-10	Автомобили ЗИЛ	
Амортизатор (гидравлический)		114.2915010-01 <sup>①</sup>	Автомобили МАЗ 6422 И модификации	
Амортизатор (гидравлический)		20.5001010	Автомобили зил-4331	
Амортизатор (гидравлический)		113.2905030-01	Прицеп-дачи МАЗ 8132, 8133	

**УСЛОВНЫЕ ОБОЗНАЧЕНИЯ**

	Проушина-проушина		амортизаторы подвески кабины
	Штырь - проушина		амортизаторы подвески сидения водителя
	Штырь-штырь		
<sup>①</sup>	Блок упруго-демпфирующий с пружиной		



БЕЛАРУСЬ  
230015, г. Гродно  
ул. Курчатова, 1а



E-mail: GZAA@MAIL.GRODNO.BY

тел. (0152) 337219  
факс (0152) 784855











**АМОРТИЗАТОРЫ  
специального назначения**

Наименование		Обозначение	Примечание
Амортизатор (газонаполненный)		17.284000-02	Мотоциклы ММВЗ (задняя подвеска)
Амортизатор (газонаполненный)		17.284000-50 <sup>▲</sup>	Мотоциклы «Днепр» передняя подвеска (Киевский мотоциклетный завод)
Амортизатор (газонаполненный)		18.2809000 <sup>▲</sup>	Мокики
Амортизатор (газонаполненный)		17.2736010 <sup>▲</sup>	Прицепы-дачи типа «Купава» (тормозная инерционная система)
Амортизатор (газонаполненный)		12.2736010	Прицепы-дачи типа «Скиф», «Тонар» (тормозная инерционная система)
Амортизатор (газонаполненный)		12.2736010-50	Прицепы-дачи двухосные типа «Купава» (тормозная инерционная система)
Амортизатор (газонаполненный)		12.6809010-10	Строительно-дорожная техника (для экскаватора под сиденье)



**УСЛОВНЫЕ ОБОЗНАЧЕНИЯ**

	Проушина-проушина		
	Проушина-специальное		Прицепы
	Штырь-штырь		
	Блок упруго-демпфирующий с пружиной		Мотоциклы
	Изготовление по заказу		



1720304834/61

ГЗАА

БЕЛАРУСЬ-ГРОДНО

## Амортизаторы, амортизаторные стойки гидравлические двухтрубные и газонаполненные однотрубные



	год выпуска	НИ	СТАНДАРТ	КОМФОРТ	НИ	СТАНДАРТ	КОМФОРТ
--	-------------	----	----------	---------	----	----------	---------

### АМОРТИЗАТОРЫ ДЛЯ АВТОМОБИЛЕЙ ИНОСТРАННОГО ПРОИЗВОДСТВА

VW-Passat	1980 – 04.1988	ПВ		22.2905008	19.3.2905008	A		27.2915006-10	
Audi – 80	1978 – 08.1986	ПВ		22.2905008	19.3.2905008	A		27.2915006-20	
Opel-Kadett	1979 – 1991	ПВ		22.2905008-10	19.5.2905008	A		27.1.2915006	
VW –Golf II	1984 – 10.1991	ПВ		20.1.2905008	19.4.2905008	A		27.2915006-30	
Golf III	08/1991-								
Jetta II	08/1983-1992								
Vento	01/1992-								
Audi – 100	09/1982-1990	ПВ		256.2905008	19.2.2905008	A		30.6.2915006	
Ford-Scorpio	1984-95	ПВ				A			27.7.2915006
Ford-Sierra	1984-93								27.8.2915006
Ford-Escort	1990-95								27.9.2915006
Opel-Ascona	08.1984-88								19.6.2905008-10
Opel-Astra	1991-97								19.7.2905008
Opel-Vectra	1988-95								19.8.2905008
Opel-Omega	1986-94								

НИ	наименование изделия		крепление «штырь – проушина»
	тип крепления		крепление «проушина – проушина»
A	амортизатор		неразборный амортизатор
АС	амортизаторная стойка		амортизаторная стойка с малой чашкой под уменьшенный опорный виток пружины
ПВ	патрон вставной а/стойки		амортизаторная стойка с малой чашкой и видоизмененным верхним штыревым креплением
П.	правая		
Л.	левая		
S	специальное крепление		
о	изготовление по заказу		

БЕЛАРУСЬ  
230015, г. Гродно  
ул. Курчатова, 1а

тел. (0152) 780419  
факс (0152) 784855

E-mail: GZAA@MAIL.GRODNO.BY





**Амортизаторы грузовых автомобилей и автобусов**



	год выпуска	НИ	СТАНДАРТ	КОМФОРТ	НИ	СТАНДАРТ	КОМФОРТ
--	-------------	----	----------	---------	----	----------	---------

**КАМАЗ**

КАМАЗ 53212 и модиф.	A	∅	53212-2905006	16.2905006°			
	A	∅	53212-2905006-01				
КАМАЗ 4310 и модиф.	A	∅	4310-2905006	16.2905006°			
	A	∅	4310-2905006-01				

**УАЗ**

УАЗ 400, 31514, 31515, 3153	A	∅	30.5.2905006				
-----------------------------------	---	---	--------------	--	--	--	--

**УДОБНЫЕ ОБОЗНАЧЕНИЯ**

НИ	наименование изделия	⊕	крепление «штырь – штырь»
	тип крепления	∅	крепление «проушина – проушина»
A	амортизатор	←	неразборный амортизатор
АС	амортизаторная стойка	↑	амортизаторная стойка с малой чашкой под уменьшенный опорный виток пружины
ПВ	патрон вставной а/стойки	↙	амортизаторная стойка с малой чашкой и видоизмененным верхним штыревым креплением
п.	правая		
л.	левая		
		σ	изготовление по заказу